

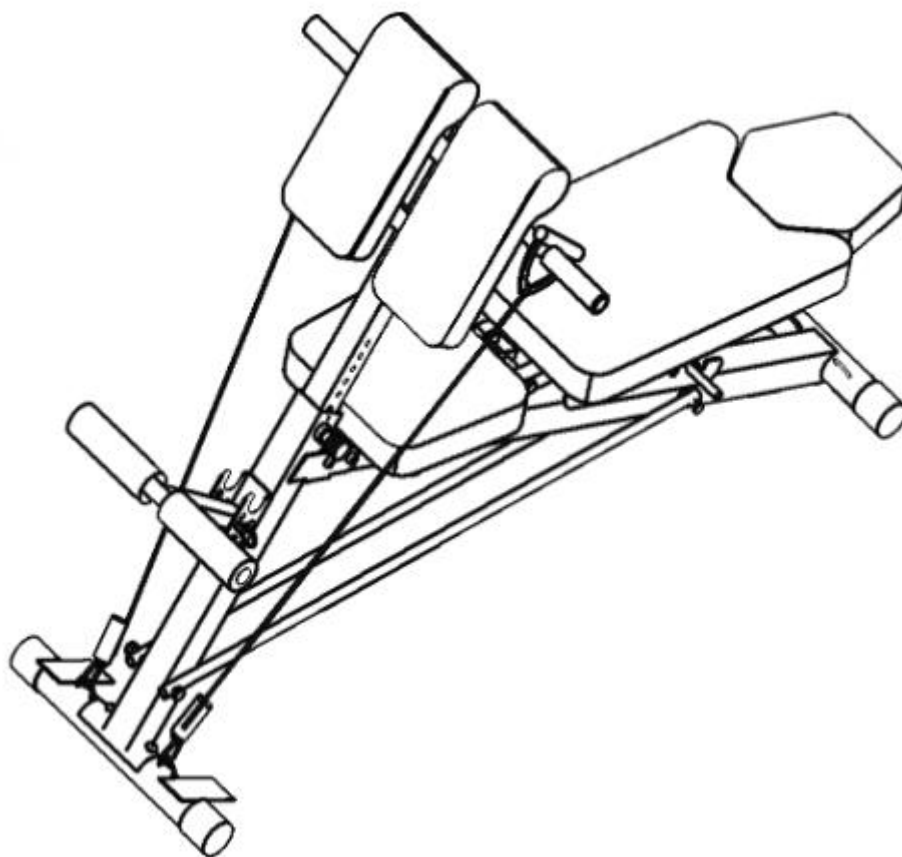

Скамья универсальная Champion G-17

Инструкция пользователя



Уважаемый Покупатель, внимательно прочитайте эту инструкцию перед использованием тренажера.



ВАЖНАЯ ИНФОРМАЦИЯ:

Обратите внимание на следующие меры предосторожности перед сборкой и эксплуатацией тренажера

1. Внимательно прочитайте эту инструкцию перед сборкой и использованием тренажёра! Сохранность и эффективное использование тренажёра возможны только в случае его правильной сборки, техобслуживания и применения только по назначению.
2. До начала занятий на тренажёре в обязательном порядке проконсультируйтесь со своим лечащим врачом, в особенности, если Вы принимаете медицинские препараты, воздействующие на сердечный ритм, артериальное давление и уровень холестерина в крови.
3. Во время упражнений следите за своим самочувствием. Помните: чрезмерные нагрузки могут навредить Вашему здоровью. Сразу же прекратите занятия, если почувствуете хотя бы один из следующих симптомов: боль, тяжесть в груди, неровный пульс, учащённое дыхание, головокружение и тошноту. Прежде чем продолжать занятия на тренажёре обязательно проконсультируйтесь с врачом.
4. Не допускайте к тренажёру малолетних детей и животных.
5. Тренажёр необходимо установить на ровной твёрдой поверхности (желательно с покрытием). Вокруг тренажёра необходимо иметь как минимум 0,5 метра свободного пространства.
7. Ваше здоровье может ухудшиться от неправильных или чрезмерных тренировок. Проконсультируйтесь с врачом перед началом занятий на тренажере. Он может определить максимальные значения, на которые Вы можете ориентироваться при своих тренировках. Этот тренажер не предназначен для лечебных целей.
8. Допускается эксплуатация тренажера только в исправном состоянии. Используйте только оригинальные запчасти для ремонта.
9. Тренажер предназначен для индивидуальной тренировки одного человека. Занятия двух и более человек на тренажере не допускаются.
10. Для занятий используйте удобную одежду, не стесняющую движения.
11. Если у вас есть чувство слабости, болезни или другие недомогания, пожалуйста, прекратите тренировки и проконсультируйтесь с врачом.
12. Люди с ограниченными физическими возможностями, а также дети, должны использовать тренажер только в присутствии взрослого человека, который может оказать помощь и дать совет.
13. Максимальный вес пользователя 120 кг.

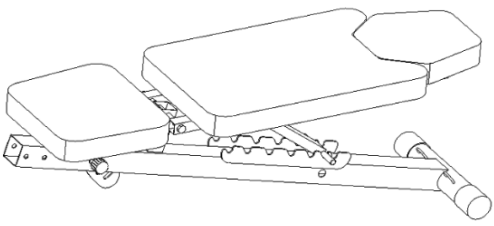
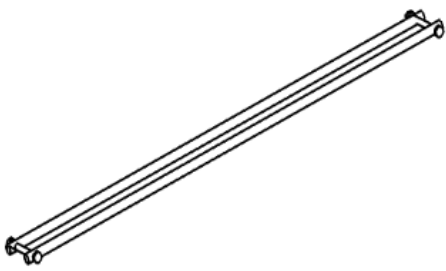
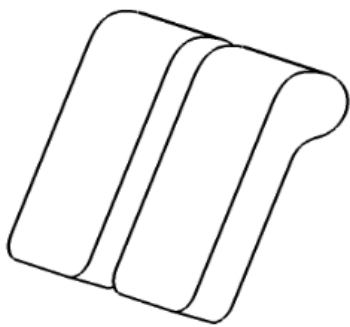
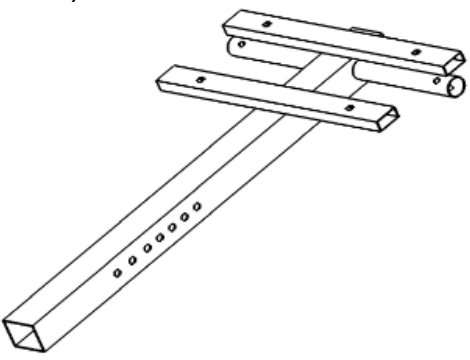
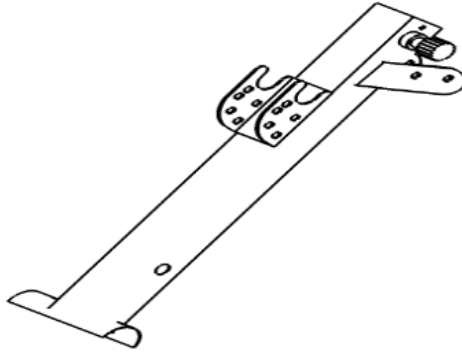
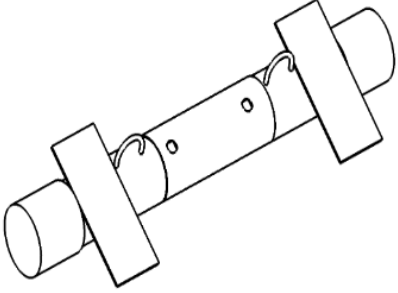
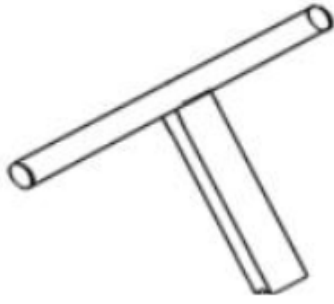
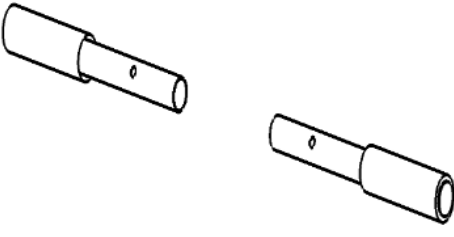
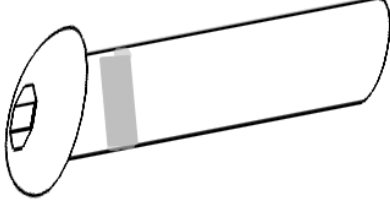
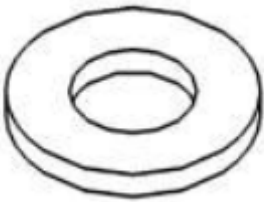
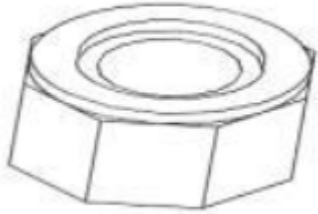
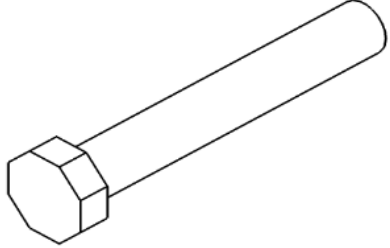

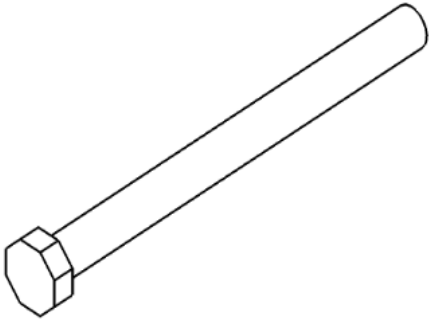
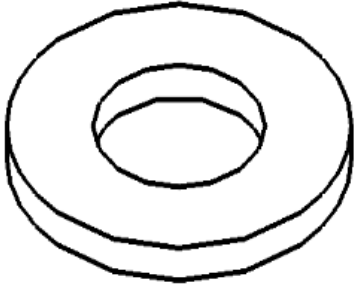
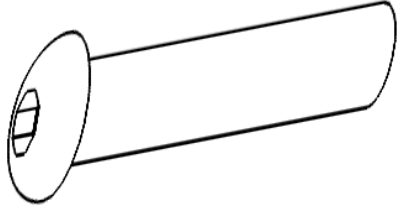
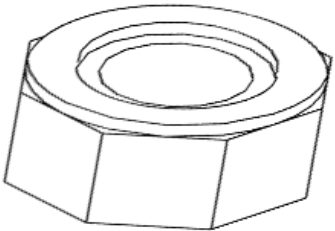
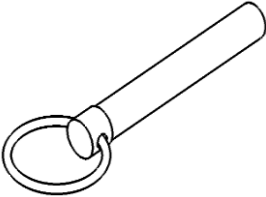
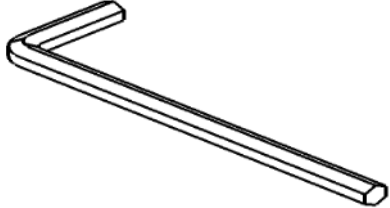
<p>1 Основная рама (1шт)</p> 	<p>2 Труба для хранения гантелей (2шт)</p> 	<p>3 Подушка гиперэкстензии (2шт)</p> 
<p>4 Мачта гиперэкстензии (1шт)</p> 	<p>5 Передняя опорная труба (1шт)</p> 	<p>6 Передняя опора (1шт)</p> 
<p>7 Упор для ног (1шт)</p> 	<p>8 Упоры для рук (2шт)</p> 	<p>9 Болт М8*60 (2шт)</p> 
<p>10 Изогнутая шайба М8 (2шт)</p> 	<p>11 Гайка с головкой М8 (2шт)</p> 	<p>12 Болт М10*65 (3шт)</p> 

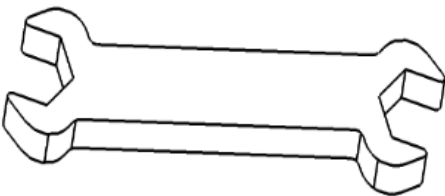
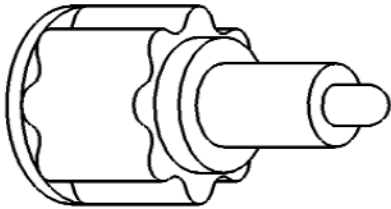
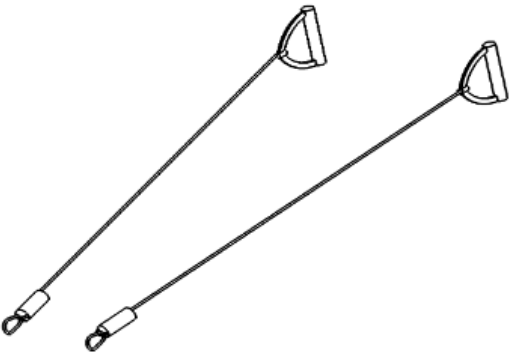
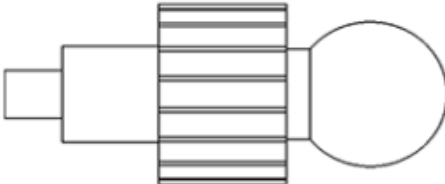
<p>13 Болт М10*115 (2шт)</p> 	<p>14 Шайба М10 (5шт)</p> 	<p>15 Болт М8*30 (4шт)</p> 
<p>16 Гайка М10 (5шт)</p> 	<p>17 Стопорный фиксатор (1шт)</p> 	<p>18 Шестигранный ключ №5 (1шт)</p> 
<p>19 Валик (2шт)</p> 	<p>20 Рожковый ключ (1шт)</p> 	<p>21 Пружинный фиксатор (2шт)</p> 
<p>22 Эспандеры (2шт)</p> 	<p>23 Фиксатор (2шт)</p> 	

СБОРКА:

Шаг 1:

Прикрепите переднюю опорную трубу №5 к основной раме №1, используя болты №12, шайбы №14 и гайки №16. Установите пружинные фиксаторы 21, как показано на рисунке ниже.

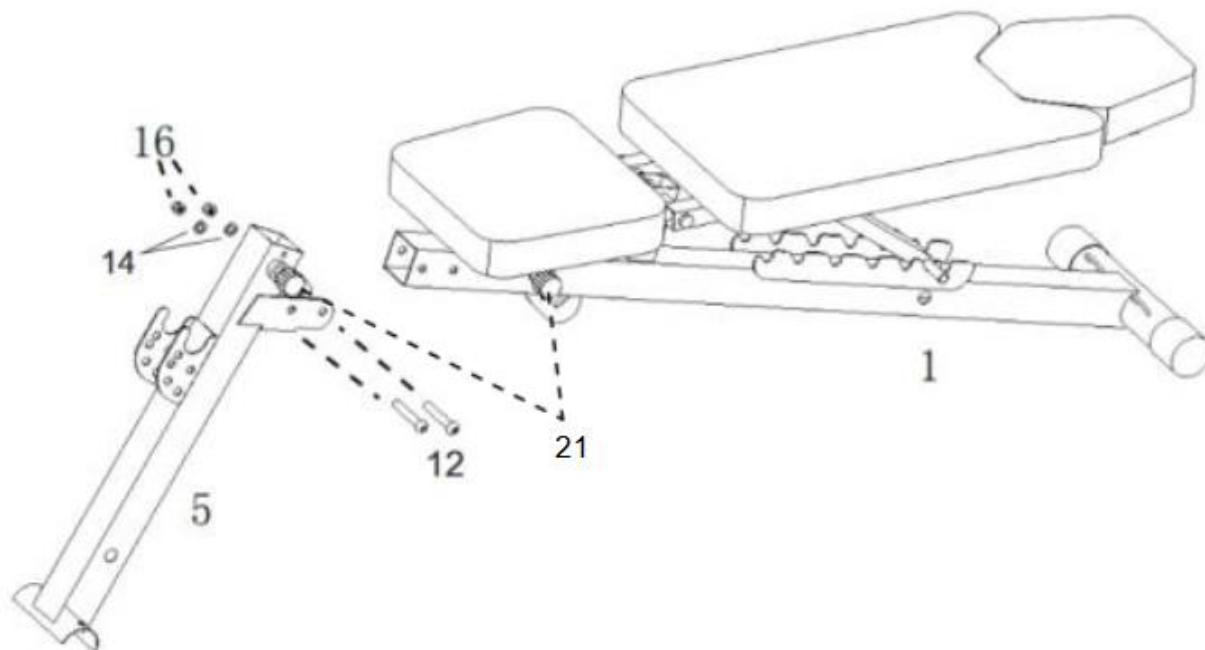

Шаг 2:

Прикрепите переднюю опору №6 к передней опорной трубе №5 используя болты №9, изогнутые шайбы №10 и гайки с головкой №11, как показано на рисунке ниже.

Прикрепите упор для ног №7 к передней опорной трубе №5 используя болт №12, шайбу №14 и гайку №16. Установите на него валики №19. Затем вставьте стопорный фиксатор №17 в одно из отверстий, как показано на рисунке ниже.

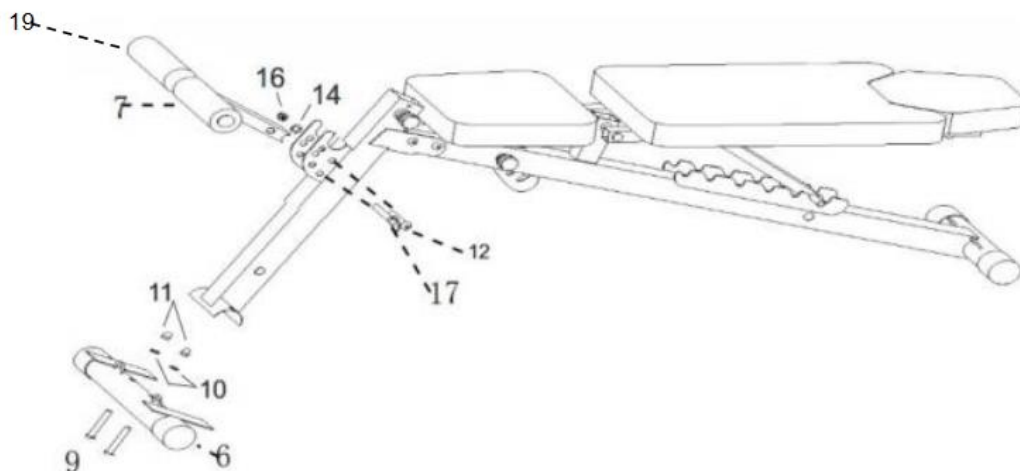

Шаг 3:

Прикрепите трубы для хранения гантелей №2 к основной раме №1 и передней опорной трубе №5, при помощи болтов №13, шайб №14 и гаек №16.

Внимание!!! Обязательно устанавливайте трубы №2 даже если вы не планируете использовать их для хранения гантелей.

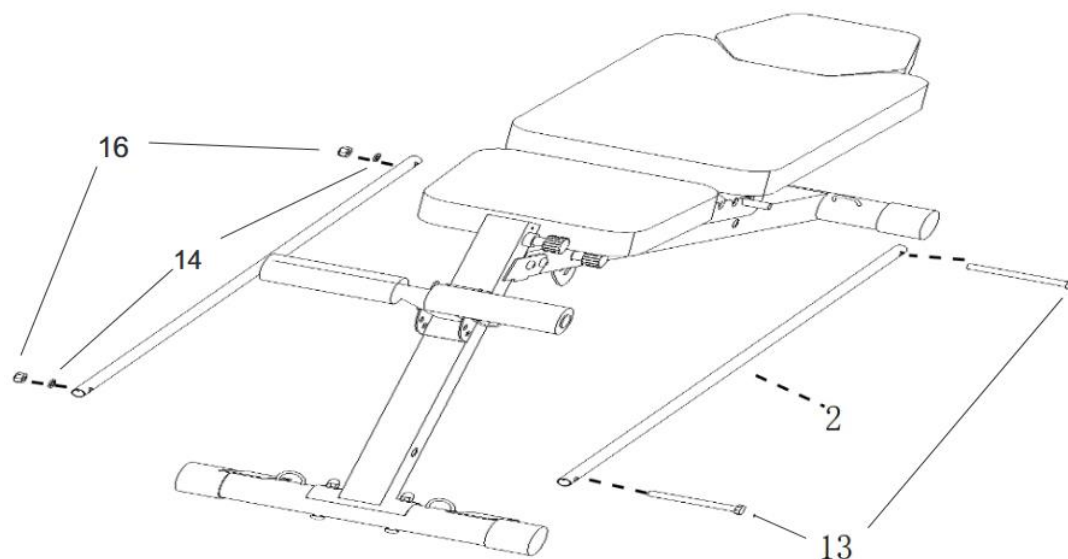

Шаг 4:

Прикрепите подушки гиперэкстензии №3 к мачте гиперэкстензии №4 при помощи болтов №15.

Установите упоры для рук в мачту гиперэкстензии №4, как показано на рисунке ниже. Затем установите мачту гиперэкстензии №4 в верхнюю часть передней опорной трубы №5 и зафиксируйте при помощи пружинного фиксатора №21 на нужной высоте.

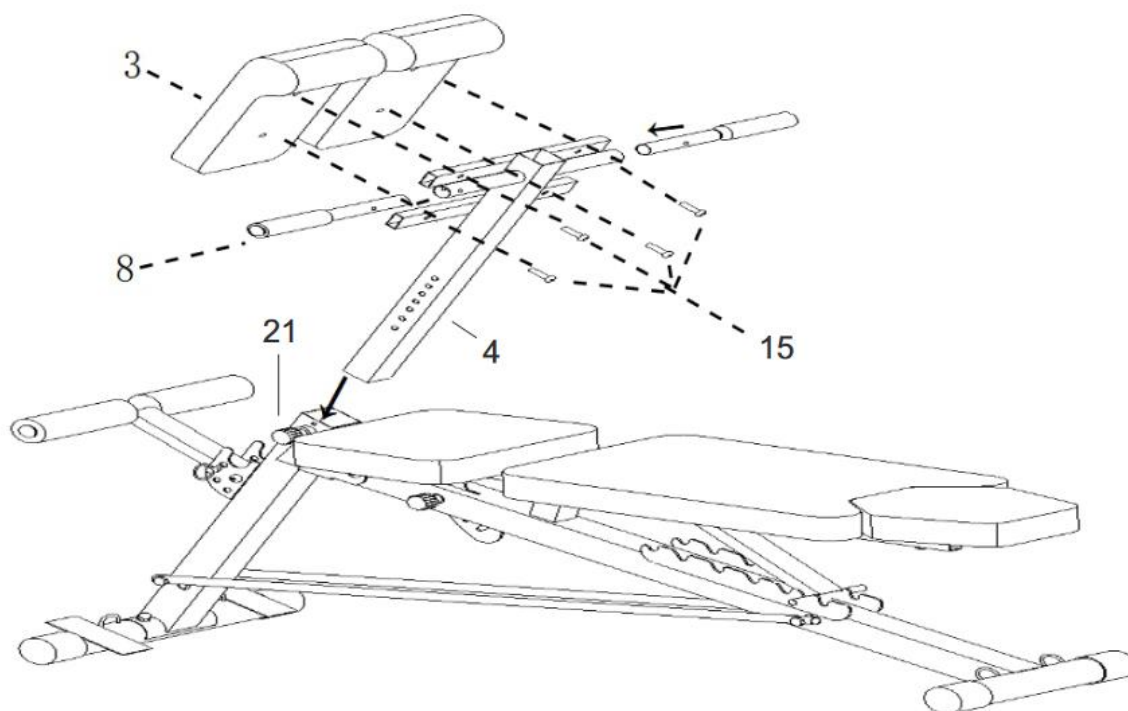

Шаг 5:

Установите фиксаторы №23 в раму спинки для регулировки подголовника, как показано на рисунке ниже.

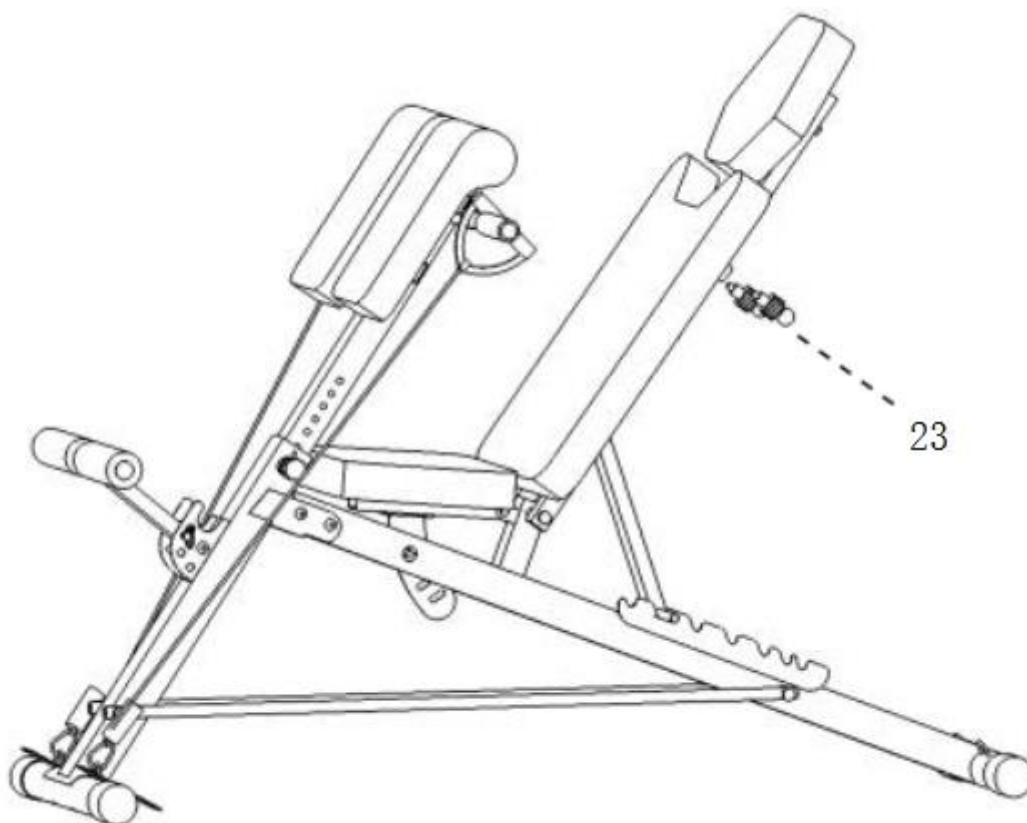

Гарантийный срок – 24 месяца.

Максимальная вес пользователя – 120 кг.

Официальный срок службы этого тренажера– 9 лет при условии соблюдения правил эксплуатации. Учитывая высокое качество, надежность и степень безопасности продукции, фактический срок эксплуатации может значительно превышать официально установленный.

Адрес производства: DEQING SISTER SPORTS CO., LTD. No. 333 changhong middle road, Science & technology park of deqing county, Zhejiang, China

Импортер в Республике Беларусь: ООО Беленус, г. Минск пер. С.Ковалевской 54/1-206А, Тел. +375 29 6246050 , e-mail: 2b2b@bk.ru

Примечание: наша компания оставляет за собой право без предварительного уведомления реформировать продукцию в сторону улучшения.

Техническая поддержка



Viber



WhatsApp



Telegram



+375297779333
