

## Правила безопасности:

- Данное оборудование было разработано для установки на вертикальных стенах, изготовленных из деревянных стоек, кирпича, камня или бетона. Если вы не уверены, что ваши стены подходят для установки оборудования или вы хотите получить консультацию насчет других типов стен, обратитесь к сертифицированному специалисту по установке. Для надежного крепления оборудования, поверхность стены, на которую это оборудование устанавливается, должна выдерживать вес в 4 раза превышающий общий вес конструкции (телевизора, плеера и кронштейна). В противном случае поверхность следует усилить, чтобы она отвечала данному требованию. Лицо, установившее оборудование, несет ответственность за проверку конструкции и поверхности стены.

- Если Вы не знаете, из чего сделана стена, к которой вы крепите кронштейн, проконсультируйтесь со специалистом.  
- Если вы не уверены, что правильно понимаете какой-либо из пунктов данной инструкции или сомневаетесь в надежности конструкции, обратитесь к сертифицированному специалисту по установке. Неправильная установка может привести к поломке и/или получению серьезной травмы.

- Убедитесь, что все необходимые детали присутствуют и исправны.

Не устанавливайте оборудование, содержащее бракованные детали, используйте детали только из комплекта кронштейна. Если в комплекте не хватает деталей, обратитесь к продавцу.

- При монтаже кронштейна нужно использовать только крепеж, который подходит к материалу, из которого сделана стена.

- ЗАПРЕЩАЕТСЯ крепление кронштейна к материалам, которыми могут быть обшиты ваши стены (гипсокартон, фанера, стеновые панели и т.п.)! Крепление кронштейна может быть произведено только к несущим конструкциям (кирпич, бетон, деревянные стойки).

**Внимание!** Не устанавливайте кронштейн в местах, где могут быть скрытые водопроводные трубы и электрический кабель.

**⚠** Устанавливая кронштейн самостоятельно Вы несёте ответственность за возможные риски и материальный ущерб.

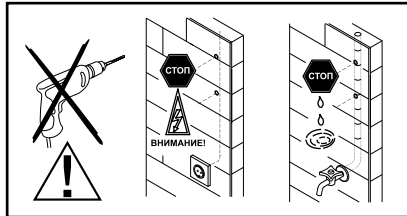

## КОМПЛЕКТНОСТЬ:

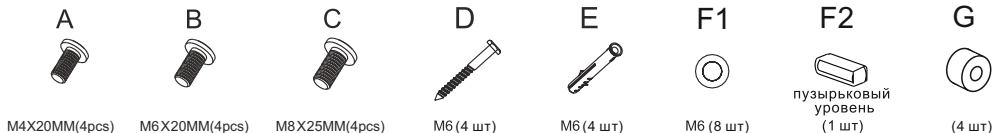

## 1 КРЕПЛЕНИЕ НА КИРПИЧНУЮ ИЛИ БЕТОННУЮ СТЕНУ

Используйте настенную рамку как шаблон для того, чтобы наметить 4 отверстия для крепления кронштейна (рисунок 1). Установите пузырьковый уровень (F2) на настенную рамку и выровняйте положение рамки по уровню и отметьте места для отверстий. Просверлите отверстия 8-миллиметровым сверлом для бетона на глубину 50 мм. В каждое отверстие вставьте анкер по бетону (E), прикрепите настенную пластину к стене, используя 4 шурупа (D) и 4 шайбы (F1), как показано на рисунке 1.

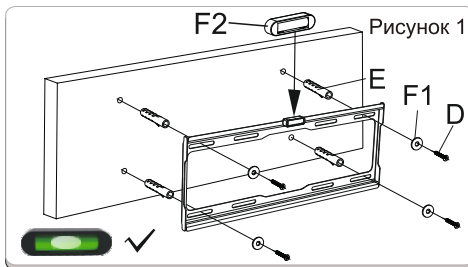

## КРЕПЛЕНИЕ НА КАРКАСНУЮ СТЕНУ

**⚠** Внимание: не используйте анкер для бетона, когда Вы устанавливаете кронштейн на каркасную стену!

Настенная пластина должна быть прикреплена по центру двух деревянных стоек (рис.2). Используйте качественный сканер, чтобы найти в стене деревянную стойку. Можно найти стойку с помощью шила или тонкого гвоздя. Используйте настенную рамку как шаблон для того, чтобы наметить 4 отверстия для крепления кронштейна. Установите пузырьковый уровень (F2) на настенную рамку, выровняйте положение рамки по уровню и отметьте отверстия. Просверлите эти отверстия сверлом 3 мм. на глубину 50 мм и прикрепите настенную рамку к стене, используя 4 шурупа (D) и 4 шайбы (F1), как показано на рисунке 2.

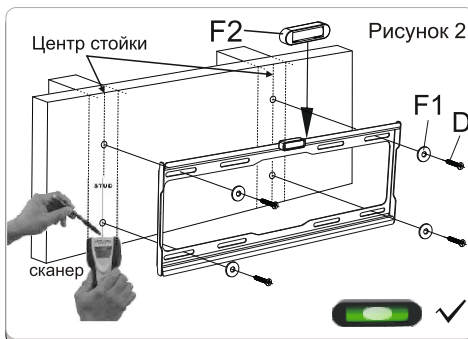

## КРЕПЛЕНИЕ ТЕЛЕВИЗОРА И УСТАНОВКА НА СТЕНУ

**⚠** ВНИМАНИЕ: Когда вы прикрепляете направляющие к телевизору, он должен быть выключен из розетки. Не кладите телевизор экраном вниз, вы можете повредить его. Приложите его к стене или другой твердой поверхности. Все винты должны вкручиваться без усилий. Наживляйте винты на Вашем телевизоре аккуратно, прежде чем закрутить их. Если винт пошел не по резьбе, выньте его и повторите попытку.

Для крепления направляющих используйте винты A, B или C, шайбы F1 и втулки G. Подберите винты подходящие к отверстиям на задней стороне телевизора по диаметру резьбы. Для телевизора с плоской задней поверхностью прикрепите направляющие как показано на рисунке 3 (1) или 3 (2). Для телевизора с изогнутой задней поверхностью прикрепите направляющие как показано на рисунке 4 (1) или 4 (2). Проверьте, что винты фиксации направляющих вывернуты почти полностью и под небольшим углом (5-10 градусов) зацепите крюками направляющих за верхнюю кромку настенной рамки, как показано на рисунке 5, плавно прижмите нижнюю часть телевизора к стене и затяните винты фиксации направляющих на обоих направляющих.

Рисунок 3



Рисунок 4



Рисунок 5

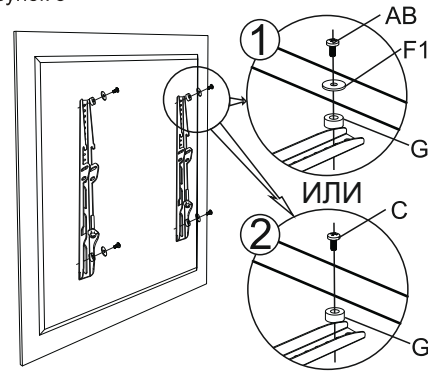

Рисунок 6

## Правила эксплуатации кронштейнов MD :

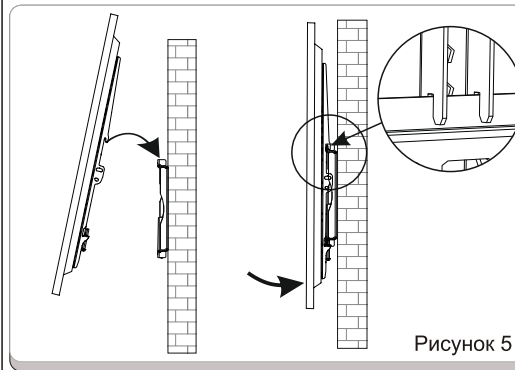
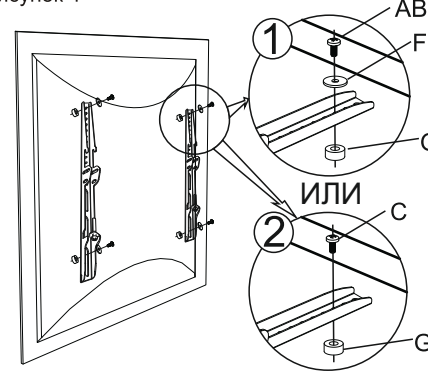
1. Запрещается использовать изделие не по назначению. 2. Данный кронштейн разработан для эксплуатации в бытовых условиях при температуре не ниже +2 гр. С и относительной влажности 45-70 %. 3. В процессе эксплуатации кронштейна возможно ослабление крепежной фурнитуры, при необходимости следует подтянуть крепеж.

## Гарантийные обязательства и срок службы изделия :

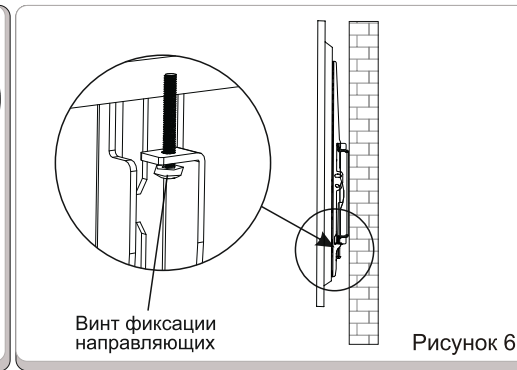
1. Гарантийный срок эксплуатации кронштейнов MD - 24 месяца 2. Срок службы всех изделий MD - 10 лет