

Варочная панель газовая

модель EGS6436K

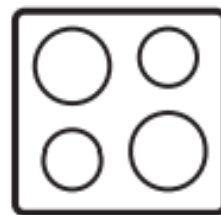

Инструкция по эксплуатации

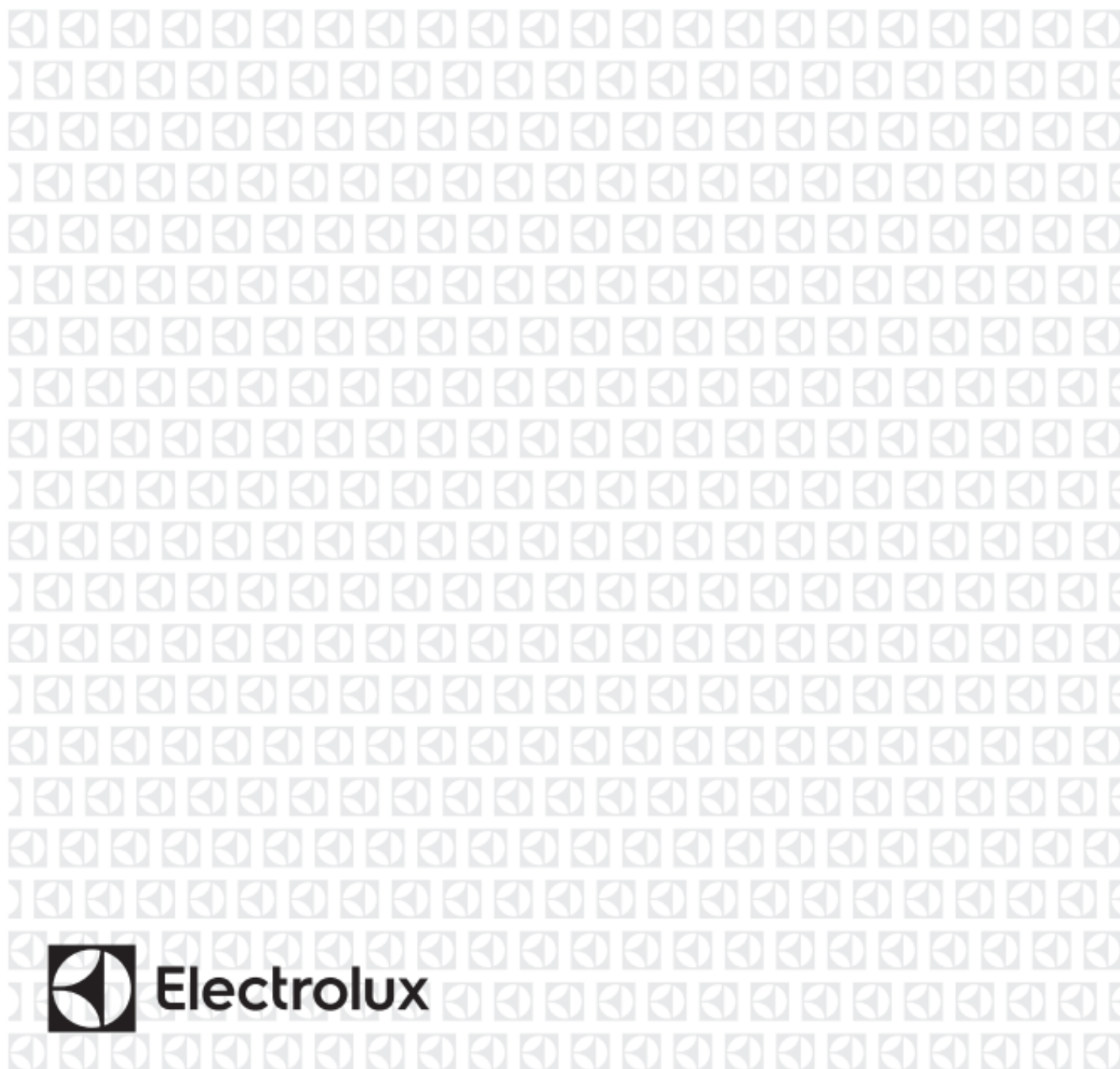

Оглавление

1. СВЕДЕНИЯ ПО ТЕХНИКЕ БЕЗОПАСНОСТИ.....	2
2. УКАЗАНИЯ ПО БЕЗОПАСНОСТИ.....	3
3. УСТАНОВКА.....	6
4. ОПИСАНИЕ УСТРОЙСТВА.....	10
5. ЕЖЕДНЕВНОЕ ИСПОЛЬЗОВАНИЕ.....	10
6. СОВЕТЫ И РЕКОМЕНДАЦИИ.....	12
7. ОБСЛУЖИВАНИЕ И ОЧИСТКА.....	12
8. ПОИСК И УСТРАНЕНИЕ НЕИСПРАВНОСТЕЙ.....	13
9. ТЕХНИЧЕСКИЕ ДАННЫЕ.....	14
10. ЭНЕРГОЭФФЕКТИВНОСТЬ.....	15
11. ЗАЩИТА ОКРУЖАЮЩЕЙ СРЕДЫ.....	16

МЫ ДУМАЕМ О ВАС

Благодарим вас за приобретение прибора Electrolux. Это плод многолетнего опыта и инноваций. Это интеллектуальное и стильное устройство было разработано специально для вас. Используя их, вы всегда можете быть уверены в получении отличных результатов.

Добро пожаловать в мир Electrolux

ПОДДЕРЖКА КЛИЕНТОВ И ОБСЛУЖИВАНИЕ

Всегда используйте оригинальные запасные части. Прежде чем обращаться в авторизованный сервисный центр, подготовьте следующую информацию: модель, номер продукта, серийный номер. Информацию можно найти на заводской табличке.



Предупреждение/предостережение — информация по технике безопасности



Общая информация и советы



Информация об окружающей среде

Производитель оставляет за собой право вносить изменения без предварительного уведомления

1. СВЕДЕНИЯ ПО ТЕХНИКЕ БЕЗОПАСНОСТИ

Перед установкой и использованием устройства внимательно прочтите прилагаемую инструкцию по эксплуатации. Производитель не несет ответственности за травмы или ущерб, вызванные неправильной установкой или использованием устройства.

Храните руководство по эксплуатации в надежном и легкодоступном месте для дальнейшего использования.

1.1 Безопасность детей и людей с ограниченной подвижностью

- Устройство может использоваться детьми старше 8 лет и лицами с ограниченными физическими, сенсорными или умственными способностями, или с недостатком опыта и знаний, если они находятся под присмотром или были проинструктированы о безопасном использовании устройства и понимают связанные с этим опасности.

Дети младше 8 лет и люди с тяжелыми формами инвалидности не должны находиться рядом с прибором, если они не находятся под постоянным присмотром.

- Необходимо следить за детьми, чтобы они не играли с устройством.
- Храните упаковку в недоступном для детей месте или утилизируйте ее надлежащим образом.
- **ВНИМАНИЕ:** Не подпускайте детей и домашних животных к прибору, когда он работает или остывает. Некоторые части устройства сильно нагреваются во время работы.
- Если машина оснащена замком от детей, рекомендуется активировать его.
- Дети не должны выполнять очистку и техническое обслуживание без надлежащего присмотра.

1.2 Общие правила безопасности

- **ПРЕДУПРЕЖДЕНИЕ:** Открытые части устройства сильно нагреваются во время работы. Будьте осторожны, не прикасайтесь к нагревательным элементам.
- **ПРЕДУПРЕЖДЕНИЕ:** Если вы оставите продукты, содержащие жир или масло, на варочной панели без присмотра, это может привести к пожару.
- **НЕ** тушите огонь водой – выключите прибор, затем накройте пламя крышкой или противопожарным покрывалом.
- **ПРЕДУПРЕЖДЕНИЕ.** Запрещается подавать питание на устройство через внешний выключатель, например таймер, или от источника питания, который часто отключается коммунальной компанией.
- **ОСТОРОЖНО:** приготовление пищи должно осуществляться под наблюдением. Должен быть обеспечен постоянный контроль за короткой варкой.
- **ПРЕДУПРЕЖДЕНИЕ:** Опасность возгорания: Не кладите предметы на варочную поверхность.
- Не кладите металлические предметы, такие как столовые приборы или крышки кастрюль, на поверхность варочной панели, так как они могут сильно нагреться.
- Не запускайте устройство, пока не установите его.
- Не используйте парочистители для очистки устройства.
- Если шнур питания поврежден, он должен быть заменен производителем, авторизованным сервисным агентом или лицом с аналогичной квалификацией из соображений безопасности.
- Если устройство подключено непосредственно к источнику питания, необходимо использовать выключатель с размыканием всех полюсов и изоляцией контактов. Полное отключение должно быть обеспечено в соответствии с требованиями защиты от перенапряжения III категории. Это не относится к заземляющему проводу.
- При прокладке кабеля следите за тем, чтобы он не соприкасался (например, с помощью изолирующей оболочки) с компонентами, температура которых может на 50°C превышать температуру в помещении.
- **ВНИМАНИЕ:** Используйте только защиту варочной поверхности, которая была разработана производителем прибора для приготовления пищи, обозначена производителем прибора в инструкциях в качестве пригодной для использования с данным прибором, либо встроена в прибор. Использование ненадлежащей защиты может стать причиной несчастного случая.

2. УКАЗАНИЯ ПО БЕЗОПАСНОСТИ

2.1 Установка

 **ПРЕДУПРЕЖДЕНИЕ!** Только квалифицированный специалист может устанавливать устройство.

 **ПРЕДУПРЕЖДЕНИЕ!** Риск получения травмы или повреждения устройства.

- Удалите все элементы упаковки.
- Не устанавливайте и не используйте поврежденное устройство.
- Следуйте инструкциям по установке, прилагаемым к устройству.
- Соблюдайте минимальные расстояния от других устройств и мебели.
- Будьте осторожны при перемещении устройства, так как оно тяжелое. Всегда используйте защитные перчатки и надевайте полную обувь.

- После резки защитите края столешницы от влаги с помощью подходящего герметика.
- Защитите нижнюю часть устройства от пара и влаги.
- Не устанавливайте устройство возле двери или под окном. Это предотвратит сбивание горячей кастрюли с прибора при открытии окна или двери.
- При установке прибора над выдвижными ящиками убедитесь, что между нижней частью прибора и верхним выдвижным ящиком достаточно места для надлежащей циркуляции воздуха.
- Нижняя часть устройства может сильно нагреваться. Установите под прибор негорючую плиту, которая предотвратит доступ к прибору снизу.

2.2 Подключение к электросети

 **ПРЕДУПРЕЖДЕНИЕ!** Опасность возгорания и поражения электрическим током.

- Все электрические соединения должны выполняться квалифицированным электриком.
- Устройство должно быть заземлено.
- Перед выполнением любой операции убедитесь, что устройство отключено от источника питания.
- Убедитесь, что характеристики на паспортной табличке соответствуют номиналам источника питания.
- Убедитесь, что устройство правильно установлено. Ослабленный или неподходящий шнур питания или вилка (если применимо) могут вызвать перегрев контактов.
- Используйте правильный шнур питания.
- Не допускайте запутывания электрических проводов.
- Убедитесь, что установлена защита от поражения электрическим током.
- Шнур питания должен быть закреплен зажимом для механического ослабления.
- При подключении устройства к сетевой розетке убедитесь, что шнур питания или его вилка (если имеется) не касаются горячих частей устройства или посуды.
- Не используйте разветвители или удлинители.
- Будьте осторожны, чтобы не повредить вилку (если применимо) или шнур питания. Для замены поврежденного шнура питания обратитесь в авторизованный сервисный центр или к квалифицированному электрику.
- Как для токоведущих, так и для изолированных частей устройство защиты от прикосновения должно быть закреплено таким образом, чтобы его нельзя было снять без использования инструментов.
- Подключайте вилку к электрической розетке только после завершения установки. Убедитесь, что вилка шнура питания легкодоступна после установки прибора.
- Если электрическая розетка плохо закреплена, не вставляйте в нее вилку.
- При отключении устройства от сети не тяните за шнур питания. Всегда тяните за сетевую вилку.
- Должны использоваться соответствующие силовые автоматические выключатели: автоматические выключатели, предохранители (винтового типа, снятые с держателя), устройства защитного отключения (УЗО) и контакторы.
- В электроустановке используйте автоматический выключатель, позволяющий отключить устройство от источника питания на всех полюсах. Выключатель должен иметь минимальное раскрытие контактов 3 мм.

2.3 Подключение к газовой системе

 **ВНИМАНИЕ!** Всегда ставьте газовый баллон на плоскую ровную поверхность (газовый кран сверху).

- Все газовые соединения должны выполняться квалифицированным специалистом.
- Перед началом установки убедитесь, что устройство адаптировано к местным условиям подачи (тип газа и давление).
- Обеспечьте циркуляцию воздуха вокруг устройства.
- Информацию о подаче газа можно найти на заводской табличке.
- Этот прибор не подключен к вытяжке дымовых газов. Устройство должно быть подключено в соответствии с действующими правилами установки. Соблюдайте требования по адекватной вентиляции.

2.4 Использование

 **ПРЕДУПРЕЖДЕНИЕ!** Опасность травм, ожогов и поражения электрическим током.

- Перед первым использованием устройства удалите всю упаковку, этикетки и защитную пленку (если применимо).
- Прибор предназначен только для домашнего использования.
- Не изменяйте технические параметры устройства.
- Убедитесь, что вентиляционные отверстия не закрыты.
- Не оставляйте устройство без присмотра во время работы.
- Выключайте конфорку после каждого использования.
- Не кладите столовые приборы или крышки от кастрюль на конфорки. Они могут сильно нагреваться.
- Не работайте с устройством мокрыми руками или при контакте с водой.
- Не используйте устройство в качестве рабочей поверхности или места для хранения.
- Горячее масло может разбрызгиваться, когда в него кладут продукты.

 **ПРЕДУПРЕЖДЕНИЕ!** Опасность пожара и взрыва.

- При воздействии высоких температур жиры и масла могут выделять горючие пары. Во время приготовления держите огонь и горячие предметы подальше от жира и масла.
- Пары, выделяющиеся из очень горячего масла, могут самовозгораться.
- Использованное масло с частицами пищи может воспламениться при более низкой температуре, чем свежее масло.
- Не размещайте легковоспламеняющиеся продукты или предметы, пропитанные легковоспламеняющимися продуктами, рядом с устройством или на нем.

 **ПРЕДУПРЕЖДЕНИЕ!** Опасность повреждения оборудования.

- Не ставьте горячую посуду на панель управления.
- Не допускайте выкипания пищи.
- Не допускайте падения посуды или других предметов на поверхность устройства. Это может повредить его.
- Никогда не оставляйте включенной горелку без посуды или с пустой посудой.
- Не кладите на устройство алюминиевую фольгу.
- Используйте только устойчивую посуду правильной формы и диаметром больше, чем у конфорок.
- Убедитесь, что посуда расположена по центру конфорок.
- Не используйте большую посуду, выступающую за края прибора. Это может повредить столешницу.
- Следите за тем, чтобы пламя не погасло при быстром повороте ручки из положения максимального пламени в положение минимального пламени.
- Используйте только аксессуары, поставляемые с устройством.
- Не устанавливайте на горелку рассеиватель пламени.
- При использовании газовых приборов для приготовления пищи выделяется повышенное количество тепла и влаги. Обеспечьте достаточную вентиляцию в помещении, где установлено устройство.
- При длительном и интенсивном использовании устройства может потребоваться дополнительная вентиляция, например, открытие окна или более эффективная механическая вентиляция, если она доступна.
- Прибор предназначен исключительно для приготовления пищи. Его нельзя использовать для других целей, например, для обогрева помещения.
- Не допускайте контакта варочной панели с кислыми жидкостями, такими как уксус, лимонный сок или средства для удаления накипи. Это может привести к его потускнению.
- Изменение цвета эмали или нержавеющей стали не влияет на работу устройства.

2.5 Техническое обслуживание и очистка

 **ПРЕДУПРЕЖДЕНИЕ!** Не снимайте кнопки, ручки или пломбы с панели управления. Вода может попасть в устройство и повредить его.

- Во избежание повреждения поверхности устройства регулярно чистите его.

- Перед очисткой устройства выключите его и дайте ему остыть.
- Устройство нельзя чистить водой под давлением или паром.
- Протрите устройство влажной тканью. Используйте только нейтральные моющие средства. Не используйте абразивные материалы, губки для мытья посуды, растворители или металлические предметы.
- Не мойте конфорки в посудомоечной машине.

2.6 Сервисы

- Для ремонта устройства обратитесь в авторизованный сервисный центр. Следует использовать только оригинальные запасные части.

2.7 Утилизация

⚠ ПРЕДУПРЕЖДЕНИЕ! Опасность травмы или удушья.

- Для получения информации о правильной утилизации данного продукта обратитесь в местные органы власти.
- Отключите устройство от источника питания.
- Отрежьте шнур питания рядом с устройством и утилизируйте его.
- Плоские газовые трубы.

3. УСТАНОВКА

⚠ ПРЕДУПРЕЖДЕНИЕ! См. раздел безопасности.

3.1 Перед установкой

Перед установкой варочной панели запишите следующую информацию на заводской табличке. Паспортная табличка расположена на дне варочной панели.

Модель:

Номер продукта:

Серийный номер

3.2 Подключение к газовой системе

⚠ ПРЕДУПРЕЖДЕНИЕ! Следующие инструкции по установке, подключению и техническому обслуживанию предназначены для квалифицированных лиц, которые должны соблюдать их в соответствии с действующими стандартами и местными правилами.

Используйте жесткие соединения или гибкий шланг из нержавеющей стали в соответствии с применимыми нормами. При использовании гибких металлических шлангов необходимо следить за тем, чтобы они не соприкасались с движущимися частями и не сдавливались. Следует также соблюдать осторожность, если варочная панель оснащена духовкой.

i Убедитесь, что давление газа, подаваемого на прибор, находится в пределах рекомендуемых значений. Регулируемое соединение крепится к соединению прибора с помощью гайки с резьбой R 1/2". Закрутите детали, не прилагая чрезмерных усилий, затем установите соединение в нужное положение, и все затяните.

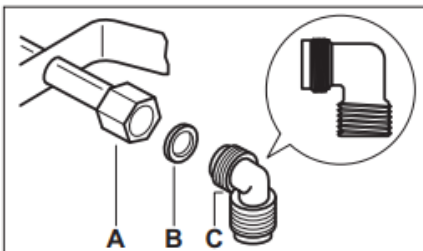

- A. Конец трубы
- B. Подушка в комплекте с устройством
- C. Колено в комплекте с устройством

Сжиженный газ

Если подается сжиженный газ, необходимо использовать резиновый держатель шланга. Всегда используйте прокладку. После этого продолжить подключение к газовой установке. Гибкий шланг можно использовать, если:

- не нагревается до температуры выше 30°C;
- не длиннее 1500 мм;

- отсутствуют внутренние повреждения, препятствующие прохождению газа;
- не подвергается трению или скручиванию;
- не соприкасается с острыми краями и углами;
- Вы можете легко проверить его техническое состояние.

Проверка технического состояния гибкого шланга заключается в проверке:

- не имеет трещин и порезов, а также не имеет поджогов с обоих концов и по всей длине;
- материал не затвердел и сохраняет нормальную эластичность;
- крепежные хомуты не ржавеют;
- срок его службы не истек.

При обнаружении одного или нескольких дефектов шланг не ремонтировать, а заменить.

⚠ ПРЕДУПРЕЖДЕНИЕ! После завершения установки убедитесь, что все соединения шлангов должным образом герметизированы. Используйте мыльный раствор, а не пламя!

3.3 Замена форсунок

1. Снимите решетки над горелками.
2. Снимите крышки и головки горелок.
3. С помощью торцевого ключа на 7 открутите форсунки и замените их форсунками, подходящими для имеющегося типа газа (см. таблицу в главе «Технические данные»).
4. Соберите детали, выполнив ту же процедуру в обратном порядке.
5. Замените заводскую табличку (расположенную рядом с патрубком подключения газа) на табличку, подходящую для нового типа газа. Бирка находится в сумке, которая идет в комплекте с устройством. Если давление подачи меняется или отличается от требуемого, установите подходящий редуктор давления на трубу подачи газа.

3.4 Перевод на газ G30

i Для перехода на газ G30 обратитесь в авторизованный сервисный центр.

3.5 Регулировка минимального пламени

Установка минимального пламени горелок:

1. Зажгите горелку.
2. Поверните ручку в положение минимального пламени.
3. Снимите ручку и прокладку.

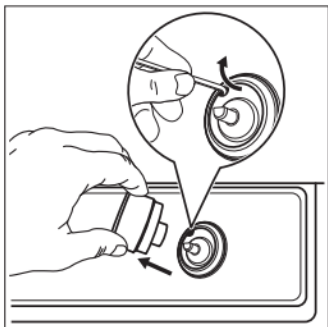

4. Тонкой отверткой отрегулируйте регулировочный винт байпаса (A).

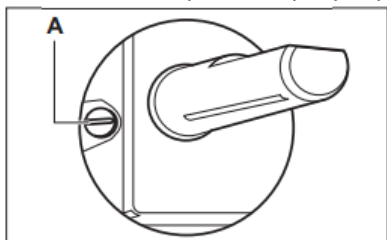

5. После замены:

- от природного газа G20 20 мбар до сжиженного газа G30 30 мбар полностью затяните регулировочный винт байпаса.
- от сжиженного газа G30 30 мбар до природного газа G20 20 мбар отвинтите регулировочный винт байпаса примерно на 1/2 оборота (1/2 оборота для мультиголовки).

6. Установите на место прокладку и ручку.

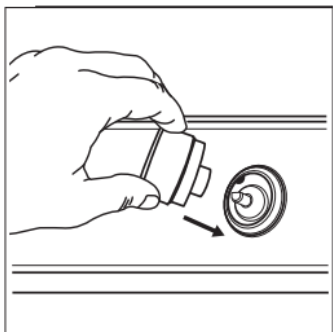

⚠ ПРЕДУПРЕЖДЕНИЕ! Будьте осторожны, чтобы пламя не погасло при быстром повороте ручки из положения максимального пламени в положение минимального пламени.

3.6 Подключение к электрической сети

- Убедитесь, что номинальные значения напряжения и мощности, указанные на паспортной табличке, соответствуют напряжению и мощности местного источника питания.
- Устройство оснащено шнуром питания. Шнур должен иметь вилку, подходящую для нагрузки, указанной на заводской табличке. Вставьте вилку в соответствующую розетку.
- Используйте только правильно установленную электрическую розетку с заземлением.
- Убедитесь, что вилка питания легкодоступна после установки устройства.
- При отключении устройства от сети не тяните за шнур питания. Всегда тяните за сетевую вилку.
- Подключение устройства к источнику питания с помощью удлинителя, адаптера или разветвителя создает опасность возгорания. Убедитесь, что параметры заземления соответствуют стандартам и нормам.
- Не допускайте нагрева шнура питания до температуры выше 90°C.

i Подсоедините синий нейтральный провод к клемме с маркировкой «N». Подключите коричневый (или черный) фазный провод к клемме, обозначенной буквой «L». Фазный провод всегда должен быть подключен.

3.7 Шнур питания

Для замены следует использовать только специальный кабель или аналогичный. Тип кабеля: H03V2V2-F T90. Убедитесь, что сечение кабеля соответствует напряжению и рабочей температуре устройства. Желто-зеленый защитный провод должен быть примерно на 2 см длиннее коричневого (или черного) фазного провода.

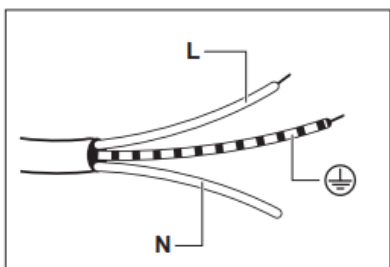

1. Подсоедините зелено-желтый (заземляющий) провод к клемме, отмеченной буквой «E» или символом заземления \oplus , или желто-зеленой.
2. Подсоедините синий провод (нейтральный) к клемме с маркировкой «N» или синего цвета.
3. Подсоедините коричневый провод (линию) к клемме с маркировкой «L». Он всегда должен быть подключен к фазе в сети.

3.8 Монтаж.

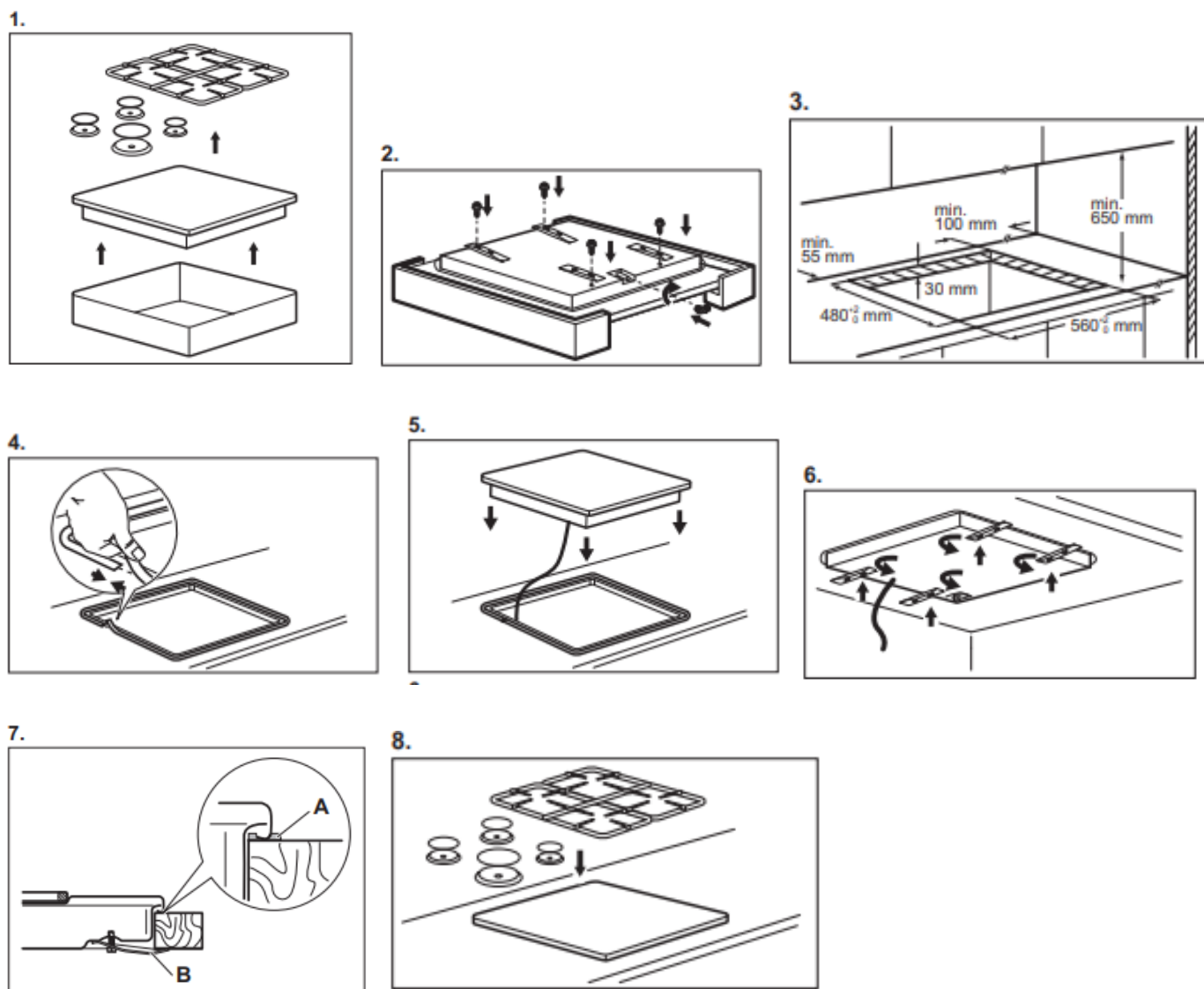

- A.** Прокладка в комплекте
B. Кронштейны в комплекте

⚠ ВНИМАНИЕ! Прибор можно устанавливать только на плоской столешнице.

3.9 Варианты установки

Перегородка, установленная под варочной панелью, должна легко сниматься и обеспечивать свободный доступ в случае необходимости вмешательства.

Кухонный шкаф с дверцами

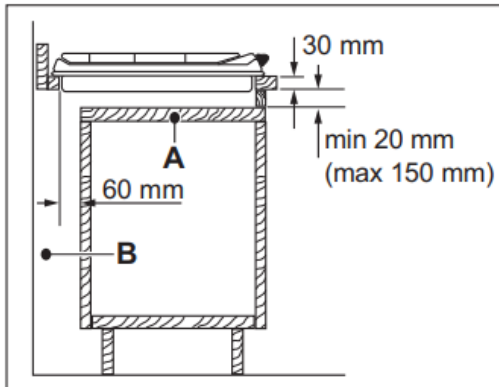

- A. Съёмный разделитель
- B. Место для соединений

Кухонный шкаф с духовкой

Электрическое соединение варочной панели и духового шкафа должно быть выполнено отдельно из соображений безопасности и для того, чтобы духовой шкаф можно было легко извлечь из шкафа.

4. ОПИСАНИЕ УСТРОЙСТВА

4.1 Расположение варочной поверхности

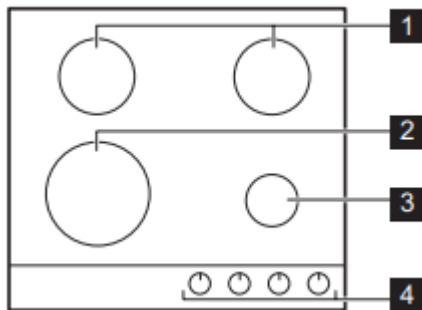

- 1 Средняя конфорка
- 2 Горелка с мультиголовкой
- 3 Маленькая горелка
- 4 Ручки управления

4.2 Ручка управления

Символ	Описание
●	нет подачи газа / выключено положение
☆ 🔥	положение зажигания/максимальная подача газа
🔥	минимальная подача газа

5. ЕЖЕДНЕВНОЕ ИСПОЛЬЗОВАНИЕ

⚠ **ПРЕДУПРЕЖДЕНИЕ!** См. раздел безопасности.

5.1 Внешний вид горелки

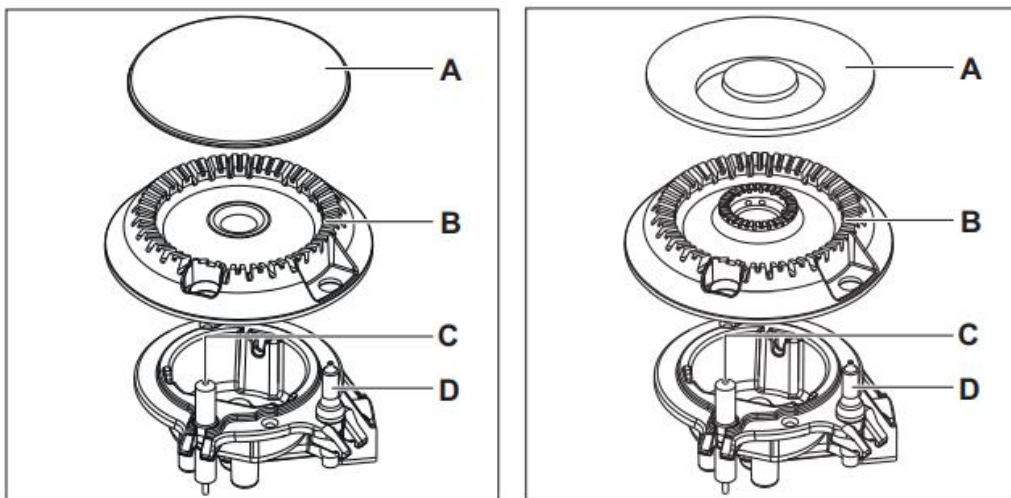

- A. Крышка горелки
- B. Головка горелки
- C. Электрод зажигания
- D. Термопара

5.2 Зажигание горелки

i Конфорку следует зажечь перед тем, как поставить на нее посуду.

⚠ ПРЕДУПРЕЖДЕНИЕ! Будьте предельно осторожны при использовании открытого огня на кухне. Производитель снимает с себя всякую ответственность в случае ненадлежащего обращения с огнем.

1. Нажмите и поверните ручку управления против часовой стрелки в положение максимального газа ().
2. Держите ручку управления нажатой до 10 секунд. Это позволит термопаре прогреться. В противном случае подача газа будет прервана.
3. Отрегулируйте размер пламени после его стабилизации.

i Если пламя по-прежнему не загорается после нескольких попыток, проверьте правильность положения головки горелки и крышки горелки.

⚠ ПРЕДУПРЕЖДЕНИЕ! Не нажимайте на ручку управления более 15 секунд. Если горелка не загорится в течение 15 секунд, отпустите ручку, поверните ее в положение «выключено» и подождите не менее 1 минуты, прежде чем снова попытаться зажечь пламя.

⚠ ВНИМАНИЕ! При отсутствии электричества горелку можно запустить без электрозапала. Затем поднесите пламя ближе к горелке, поверните ручку управления против часовой стрелки в положение максимальной подачи газа и нажмите на нее. Держите ручку управления нажатой не более 10 секунд, чтобы термопара нагрелась.

i Если горелка случайно погаснет, поверните ручку в положение «выключено» и подождите не менее 1 минуты, прежде чем пытаться снова зажечь пламя.

i Искровой разрядник может запускаться автоматически после включения подачи газа, завершения монтажа или отключения электроэнергии. Это нормально.

i Варочная поверхность оснащена ступенчатыми клапанами. Благодаря им регулировка пламени более точная.

5.3 Выключение горелки

Поверните ручку в выключенное положение , чтобы погасить пламя.

⚠ ПРЕДУПРЕЖДЕНИЕ! Всегда уменьшайте или гасите пламя, прежде чем снимать посуду с горелки.

6. СОВЕТЫ И РЕКОМЕНДАЦИИ

 **ПРЕДУПРЕЖДЕНИЕ!** См. раздел безопасности.

6.1 Посуда

 **ВНИМАНИЕ!** Не используйте чугунную, фаянсовую, керамическую посуду, тарелки для тостов или гриля. Нержавеющая сталь может обесцвечиваться при чрезмерном нагревании.

 **ПРЕДУПРЕЖДЕНИЕ!** Не ставьте одну посуду на две конфорки.

 **ПРЕДУПРЕЖДЕНИЕ!** Не ставьте неустойчивую или поврежденную посуду на горелку, чтобы избежать проливания и возможной травмы.

 **ВНИМАНИЕ!** Убедитесь, что дно посуды не находится слишком близко к ручке управления. В противном случае ручка может нагреться от пламени.

 **ВНИМАНИЕ!** Следите за тем, чтобы ручки посуды не выступали за края прибора.
Использование посуды с выпуклым дном ЗАПРЕЩЕНО.

 **ВНИМАНИЕ!** Для обеспечения максимальной стабильности пламени и снижения расхода газа ставьте посуду по центру над горелкой.

6.2 Диаметр посуды

 Используйте только посуду, диаметр которой соответствует диаметру конфорок.

Пламя	Диаметр кастрюли (мм)
Мультиголовка	180 - 260
Средняя конфорка	120 - 240
Маленькая конфорка	80 - 180

7. ОБСЛУЖИВАНИЕ И ОЧИСТКА

 **ПРЕДУПРЕЖДЕНИЕ!** См. раздел безопасности.

7.1 Общая информация

- Очищайте варочную панель после каждого использования.
- Всегда используйте посуду с чистым дном.
- Царапины или темные пятна на поверхности не влияют на работу варочной панели.
- Используйте подходящие средства, предназначенные для очистки поверхности варочной панели.

Нержавеющая сталь

- Компоненты из нержавеющей стали необходимо промыть водой, а затем вытереть насухо мягкой тканью.
- Чтобы удалить пригоревшую пищу, жир и стойкие пятна, перед очисткой замочите их в воде с небольшим количеством мягкого моющего средства на несколько минут.
- Во избежание повреждения стальных поверхностей используйте чистящие средства, специально предназначенные для поверхностей из нержавеющей стали.
- Не используйте чистящие средства, содержащие коррозионно-активные вещества, такие как хлориды, и не очищайте поверхность дезинфицирующими средствами, пятновыводителями или средствами для удаления ржавчины или погружными очистителями.

7.2 Решетки над горелками

 Решетки над горелками нельзя мыть в посудомоечной машине. Их следует мыть вручную.

1. Чтобы облегчить очистку варочной панели, решетки над конфорками можно снять.

 Будьте особенно осторожны при размещении решеток над конфорками, чтобы не повредить поверхность варочной панели.

2. Поскольку в процессе эмалирования иногда остаются острые края, следует соблюдать осторожность при мытье и сушке решеток вручную. При необходимости удалите стойкие пятна чистящей пастой.
3. После очистки решеток верните их в правильное положение.
4. Для правильной работы горелки убедитесь, что плечи решетки расположены симметрично над горелкой.

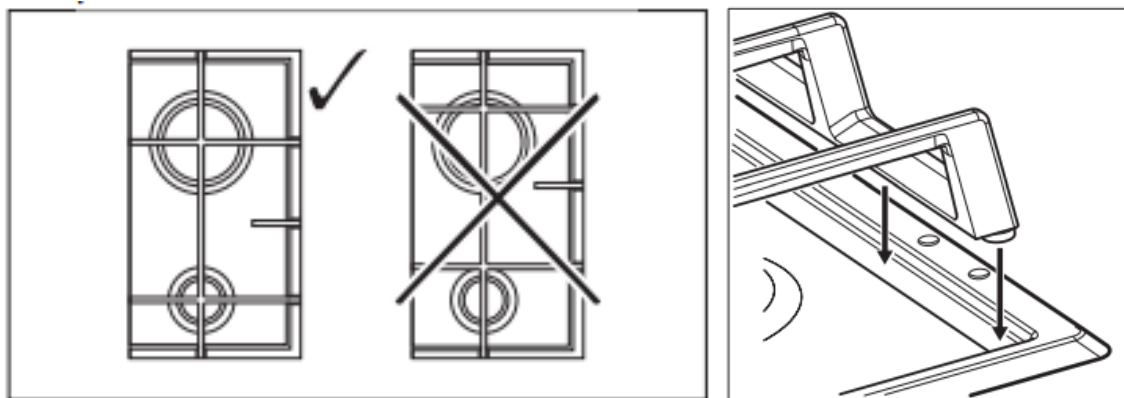

7.3 Чистка варочной панели

- Немедленно удаляйте: расплавленный пластик, фольгу, пятна от сахара и сахаросодержащих пищевых продуктов. В противном случае грязь может повредить варочную панель. Будьте осторожны, чтобы не обжечься.
- Удалите, когда варочная панель достаточно остынет: следы накипи и водяных отложений, жирные пятна, металлические обесцвечивания. Протрите варочную панель влажной тканью и мягким моющим средством. После очистки протрите варочную панель насухо мягкой тканью.
- Эмалированные детали, крышки горелок и головки необходимо промыть теплой водой с моющим средством, а затем тщательно высушить перед повторной сборкой.

7.4 Очистка электродов зажигания

Металлические запальные электроды с керамической изоляцией обеспечивают зажигание газа. Чтобы избежать проблем с зажиганием, держите эти компоненты в чистоте и проверяйте, чтобы отверстия в головках горелок не были забиты.

7.5 Периодическое обслуживание

Периодически звоните местному авторизованному представителю сервисной службы, чтобы проверить состояние газового соединения и редуктора давления (если он установлен). Смазка кранов не требуется.

8. ПОИСК И УСТРАНЕНИЕ НЕИСПРАВНОСТЕЙ

⚠ ПРЕДУПРЕЖДЕНИЕ! См. раздел безопасности.

8.1 Что делать, если...

Проблема	Возможная причина	Как устранить
Нет искры при запуске зажигалки.	Варочная панель не подключена к электросети или подключена неправильно.	Убедитесь, что варочная панель правильно подключена к электросети.
	Сработал предохранитель.	Проверьте, не является ли предохранитель причиной неисправности. Если предохранитель продолжает перегорать, обратитесь к квалифицированному электрику.
	Крышка горелки и головка горелки установлены неправильно.	Правильно расположите крышку и головку горелки.
Пламя гаснет сразу после розжига.	Термопара недостаточно прогрета.	После того, как пламя загорится, держите ручку нажатой не более 10 секунд.
Край пламени неровный.	Головка горелки забита остатками	Убедитесь, что сопло не засорено, а головка

Проблема	Возможная причина	Как устранить
	пищи.	горелки чистая.

8.2 Если решение не найдено...

Если вы не можете решить проблему самостоятельно, обратитесь к продавцу или в авторизованный сервисный центр. Должны быть предоставлены данные с паспортной таблички. Убедитесь, что варочная панель использовалась правильно. В противном случае вмешательство сервисного техника или продавца может быть платным даже в течение гарантийного срока. Информацию об обслуживании клиентов и условиях гарантии см. в гарантийном буклете.

8.3 Наклейки в сумке для принадлежностей

Наклейки следует приклеивать в следующих местах:

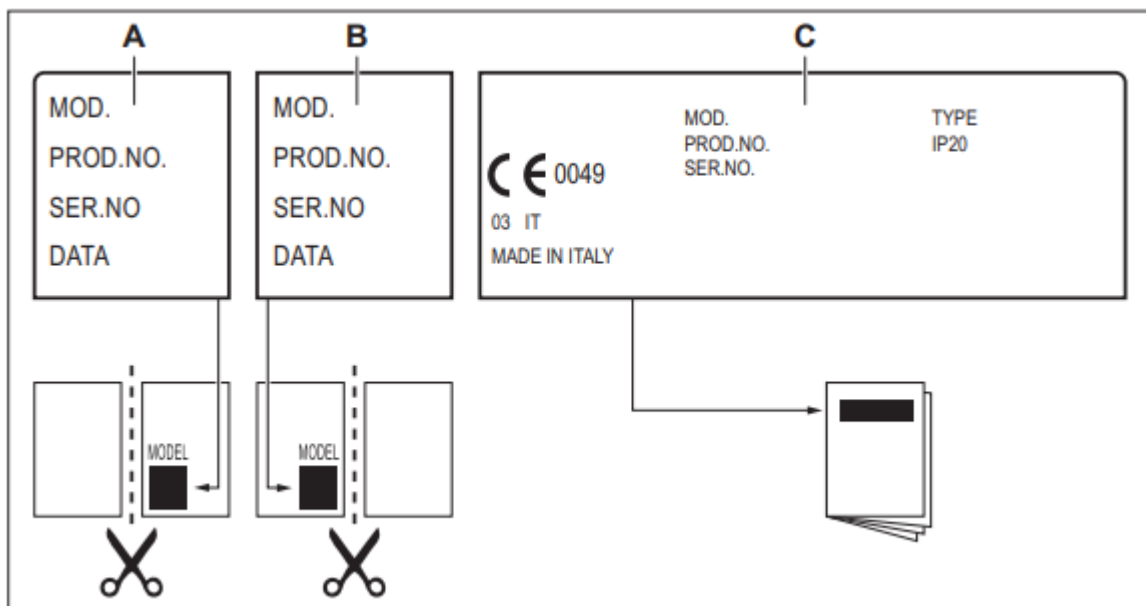

A. На гарантийном талоне и возврате этой детали (если применимо).

B. На гарантийный талон и сохранить эту часть (если применимо).

C. В инструкции по эксплуатации.

9. ТЕХНИЧЕСКИЕ ДАННЫЕ

9.1 Размеры варочной панели

Ширина	595 мм
Глубина	510 мм

9.2 Другие технические данные

Суммарная мощность	Параметры газа:	G20 (2H) 20 mbar	8,7 кВт
	Дополнительные параметры газа:	G30/G31 (3B/P) 30/30 мбар	8,35 кВт
Электроэнергия:	220-240В ~ 50-60Гц		
Категория устройства:	II2H3B/P		
Подключение к газовой установке:	R 1/2"		
Класс устройства:	3		

9.3 Диаметры байпаса

Конфорка	Ø БАЙПАС 1/100 мм
Мультиголовка	53

Средняя конфорка	33
Малая конфорка	26

9.4 Горелки для ПРИРОДНОГО ГАЗА G20 20 мбар

Конфорка	НОМИНАЛЬНАЯ МОЩНОСТЬ кВт	МИНИМАЛЬНАЯ МОЩНОСТЬ кВт	МАРКИРОВКА ФОРСУНКИ
Мультиголовка	4,0	1,4	146
Средняя конфорка	1,85	0,6	92
Малая конфорка	1,0	0,33	70

9.5 Газовые горелки G30/G31 30/30 мбар

Конфорка	НОМИНАЛЬНАЯ МОЩНОСТЬ кВт	МИНИМАЛЬНАЯ МОЩНОСТЬ кВт	МАРКИРОВКА ФОРСУНКИ	НОМИНАЛЬНЫЙ РАСХОД ГАЗА г/ч
Мультиголовка	3,55	1,4	90	258
Средняя конфорка	1,9	0,6	65	138
Малая конфорка	1,0	0,33	46	73

Максимальная температура нагрева кранов 130 °С.

Монтажный комплект можно заказать в авторизованном сервисном центре.

10. ЭНЕРГОЭФФЕКТИВНОСТЬ

10.1 Информация о продукте согласно стандарту ЕС 66/2014



Обозначение модели	EGS6436K	
Тип плиты	Встроенная варочная панель	
Количество газовых горелок	4	
Энергоэффективность на горелку (газовая горелка EE)	Левая задняя - средняя	60.8%
	Правая задняя - средняя	63.1%
	Левая передняя - мультиголовка	56.2%
	Правая передняя - маленькая	не применимо
Энергоэффективность газовой плиты (газовая плита EE)	60.0%	

EN 30-2-1: Газовые бытовые приборы для приготовления пищи и выпечки. Часть 2-1: Рациональное использование энергии. Общие положения.

10.2 Энергосбережение

- Перед использованием прибора убедитесь, что горелки и решетки установлены правильно.
- Используйте только посуду, диаметр которой соответствует диаметру конфорок.
- Кастрюля должна располагаться по центру конфорки.
- Нагревайте столько воды, сколько необходимо.
- По возможности всегда накрывайте посуду крышкой.
- Когда жидкость начнет кипеть, уменьшите огонь и варите медленно.
- По возможности используйте скороварку. Пожалуйста, обратитесь к его руководству.

11. ЗАЩИТА ОКРУЖАЮЩЕЙ СРЕДЫ

Материалы, отмеченные символом , должны быть переработаны. Поместите упаковку устройства в подходящий контейнер для переработки. Следует соблюдать осторожность при переработке электрических и электронных отходов для защиты окружающей среды и здоровья человека. Устройства, отмеченные символом , нельзя утилизировать вместе с бытовыми отходами. Пожалуйста, верните изделие в местный центр утилизации или свяжитесь с местными властями.

Изготовитель: Electrolux Appliances AB, St. Göransgatan 143, 105 45 Stockholm, Швеция

Завод-производитель: Electrolux Italia S.p.a., Viale Bologna, 298, 47122 Forlì FC, Италия

Гарантийный срок - 2 года Срок службы - 5 лет

Дата производства указана в первых трёх цифрах серийного номера, где первая цифра - год в десятилетии, вторая и третья цифры - номер недели в году. Например: серийный номер 50530672 означает - изделие произведено в 2025 году, на 05 неделе.

Сервисный центр: ЗАО «ПАТИО»

адрес: Республика Беларусь, г. Минск, ул. Харьковская 76,
телефон +375 17 379 19 58.

Импортер: ЗАО «ПАТИО»

адрес: Республика Беларусь, г. Минск, пр. Дзержинского 8, офис 1302,
адрес электронной почты info@patio-minsk.by
Телефон +375 17 359 59 59 (единая инфолиния)